

QUESTO DISEGNO E' DI PROPRIETA' DI SAINT-GOBAIN VETRI S.p.A. - NE E' VIETATA LA RIPRODUZIONE SENZA PREVENTIVA AUTORIZZAZIONE SCRITTA.

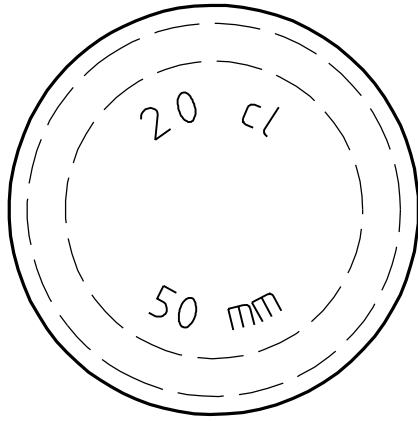

- 1 MARCHIO DI FABBRICA
- 2 CONTRASSEGNO TIPO VETRO
- 3 NUMERO STAMPO
- 4 ZIGRINATURA
- 5 PUNTI LETTORE CAVITA'
- 6 CONTROLLO STATISTICO

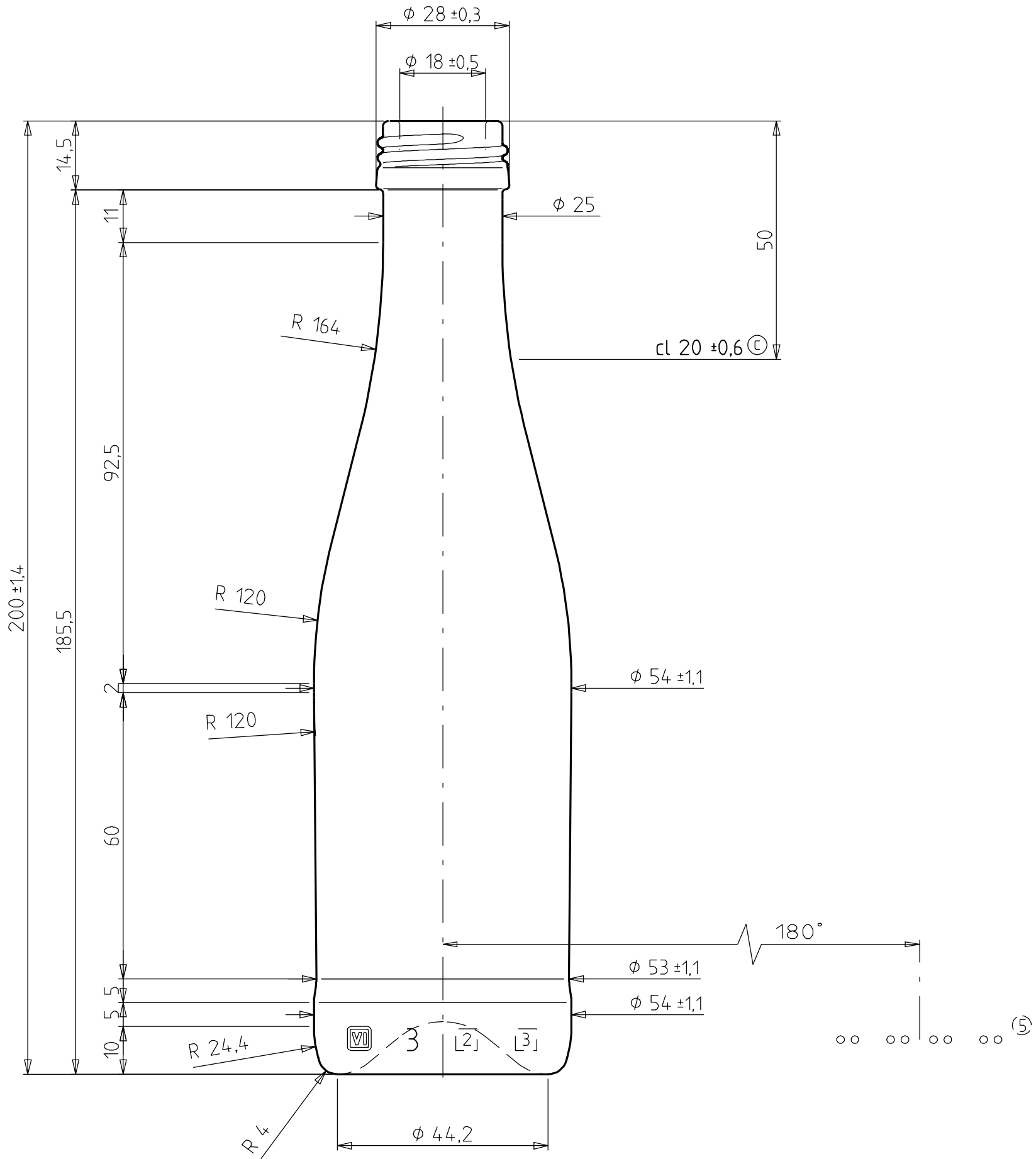

VISTO PER APPROVAZIONE

DATA \_\_\_\_\_

QUOTE ESPRESSE IN mm SOLO LE QUOTE CON INDICAZIONE DI TOLLERANZA SONO IMPEGNATIVE



ARTICOLO <b>SPUMANTINO SE 21.2 AL28</b>			
BOCCA <b>UNI 7564 - 28 bassa</b>			
DIAMETRO MIN. FORO PASSANTE <b>16</b>	PESO (g) <b>235</b>	CAPACITA' (cl) <b>21,2</b>	
TOLLERANZA VERTICALITA' <b>± 2,3</b>			
CLIENTE <b>VARI</b>		RASO BOCCA	

3524	BIANCO		
3168	ALTA PROTEZ. AG		
CODICE	COLORE		

7			
6			
5			
4			
3			
2	aggiornato denominazione	13/10/06	BC
1	Inserito cod.colore BN	12/12/03	LP
N°	MODIFICHE	DATA	FIRMA

CONTR.	
DISEGN.	S. Innocenti
DATA	21/01/02
SCALA	1:1
BOCCA N°	100
ST. N°	10811
DIS. N°	3010